



CR-25, TR-1N y TR-2

Instrucciones de conexionado para aerotermos ECs.

Wiring instructions for the wall mounted EC N heaters.

Instructions de branchement des aérothermes muraux de la série EC N.

Anschlussanleitung der Heizlüfter zur Wandmontage serie EC N.

Schemi di collegamento del commutatore CR-25, TR-1N, TR-2 per gli aerotermi da parete della serie EC-N.

Instruções de ligação para aerotermos murais série EC N.

Wiringinstruction for wallmounted EC N heaters.

Kopplingsinstruktioner för väggmonterade EC N värmare.

Ledningsvejledning til vægmonterede EC N-varmeapparater.

Návod na elektrické zapojení nástěnných ohřivačů EC N.

Instrukcja podłączenia ściennych ogrzewaczy powietrza EC N.

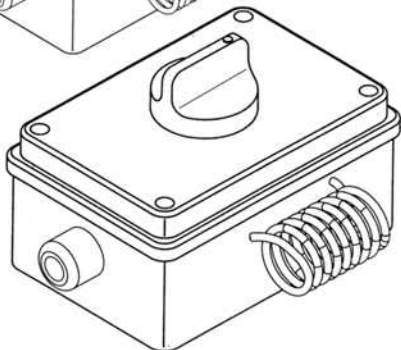
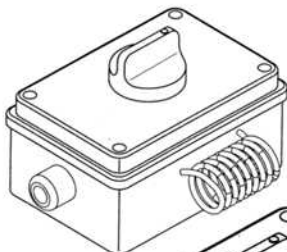
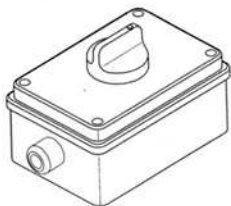

Español Control CR-25 (fig.1, 2 y 3)

Esquema control remoto.

Conectar los bornes del control remoto CR-25 con sus correspondientes del aparato. Los cables de interconexión deben tener como mínimo 0.5 mm². La secuencia de funcionamiento se indica en las instrucciones del aparato.

Control CR-25 más TR-1N o TR-2 (fig. 4, 5 y 6)

En el caso de aplicar el control CR-25 más el termostato TR-1N o TR-2 deberá sacarse el puente entre TR-1N y TR-2, y en su lugar conectar el termostato.

English CR-25 Controller (Fig.1, 2 & 3)

Wiring diagram for remote control operation using the CR-25 controller.

Connect the terminal block connections in the CR-25 controller to those as marked in the EC N heater as per the diagram. All interconnecting cables should have a minimum cross-section of 0.5mm². After making electrical connection check that the unit operates in accordance with the Heater Installation & Operating Instructions leaflet.

CR-25 Control and TR-1N o TR-2 Thermostats (Fig. 4,5 6)

When connecting the CR25 controller and the TR-1N or TR-2 thermostats, the link between positions T1 & T2 on the EC- N heater should be removed and the corresponding thermostat wires connected.

Français Commutateur CR-25 (Fig.1, 2 et 3)

Suivre le schéma de câblage du commutateur CR-25 correspondant à l'aérotherme installé. Les câbles électriques entre l'aérotherme et le commutateur doivent avoir une section minimale de 0,5 mm².

Commutateur CR-25 avec thermostat TR-1N ou TR-2 (Fig. 4,5 et 6)

En cas d'utilisation du commutateur CR-25 avec un thermostat TR-1N ou TR-2 retirer le pont entre les bornes T1 et T2 pour y connecter le thermostat.

Deutsch Schalter CR-25 (Abb.1, 2 u. 3)

Schaltbild Fernbedienung.

Die Klemmen der Fernbedienung CR-25 mit den jeweiligen Geräteklemmen verbinden. Die Verbindungskabel müssen einen Querschnitt von mindestens 0,5 mm² aufweisen. Einzelheiten der Bedienung des Geräts sind der jeweiligen Bedienungsanleitung zu entnehmen.

Schalter CR-25 mit TR-1N oder TR-2 (Abb. 4, 5 u. 6)

Wird der Schalter CR-25 zusammen mit einem Thermostat TR-1N oder TR-2 angeschlossen, so ist die Brücke zwischen T1 und T2 zu entfernen und statt dessen der Thermostat anzuschließen.

Italiano Commutatore CR-25 (fig. 1, 2 e 3)

Schema di controllo remoto

Collegare il commutatore remoto CR-25 al prodotto che gli corrisponde.

La sezione dei cavi di collegamento deve essere di 0,5 mm² come minimo.

Commutatore CR-25 e Termostato TR-1N o TR-2

Nel caso di applicazione del commutatore CR-25 e del termostato TR-1N o TR-2 si dovrà eliminare il ponte tra T1 e T2 e sostituirlo con il collegamento al termostato.

Português Controlo CR-25 (Fig. 1, 2 e 3)

Esquema controlo remoto.

Ligar os bornes do controlo remoto CR-25 aos correspondentes no aparelho.

Os cabos de interligação devem ter como mínimo 0,5 mm². A sequência de funcionamento é indicada nas instruções do aparelho.

Controlo CR-25 mais TR-1N ou TR-2 (Fig. 4, 5 e 6)

No caso de aplicar o controlo CR-25 mais o termostato TR-1N ou TR-2 deverá retirar-se a ponte entre T1 e T2 e em seu lugar ligar o termostato.

Nederlands CR-25 Bedieningsschakelaar (fig. 1,2 en 3)

Bedradingsschema bij gebruik van bedieningsschakelaar CR-25.

Sluit de thermische zekering aansluiting in de CR schakelaar aan volgens het schema van de EC-N luchtverhitter.

Alle inwendige bedrading dient een doorsnede te hebben van minimaal 0,5 mm².

Controleer na aansluiting of de luchtverhitter werkt conform de bedienings en installatie handleiding van de luchtverhitter.

CR-25 in combinatie met thermostaten TR-1N en TR-2 (fig. 4,5 en 6)

Bij gebruik van de CR-25 in combinatie met een thermostaat TR-1N of TR 2 dient de brug T1-T2 in de luchtverhitter verwijderd te worden en kan de bedrading aangesloten worden volgens schema.

Sverige CR-25 Omvandlingsomkopplare (Fig. 1, 2 & 3)

Kopplingschema för fjärrstyrd omvandlingsomkopplare CR-25.

Anslut kopplingsblockets kontakter på CR-kontrollen till de som är markerade på

EC N värmaren enligt schemat. Alla ihopkopplade kablar skall ha ett tvärsnitt på minst 0,5mm². Efter elektrisk anslutning, kontrollera att enheten fungerar i enlighet med Värmarens installations- och driftsinstruktioner.

CR-25 Omvandlingsomkopplare och TR-1N och TR-2 Termostater (Fig. 4, 5 & 6)

Vid anslutning av CR-25 omvandlingsomkopplare och termostat TR-1N eller TR-2, skall förbindelsen mellan lägena T1 & T2 på EC- N värmaren tas bort och den matchande termostatens kablar anslutas.

Dansk CR-25-kontrolpanel (Fig. 1, 2 & 3)

Ledningsdiagram til fjernstyring ved hjælp af CR-25-kontrolpanelet. Slut terminalblokeforbindelserne i CR-25-kontrolpanelet til dem, som er markeret i EC N-varmeapparatet på diagrammet. Alle forbindelseskabler skal have en minimumstværsnit på 0.5 mm². Efter at du har oprettet elektrisk forbindelse, skal du kontrollere, at enheden fungerer i overensstemmelse med varmeapparatets hæfte med installations- og betjeningsvejledninger.

CR-25-kontrolpanel og TR-1N- og TR-2-termostater (Fig. 4,5 & 6)

Når du tilslutter CR25-kontrolpanelet og TR-1N- eller TR-2-termostaterne, skal bindeleddet mellem positionerne T1 & T2 på EC- N-varmeapparatet fjernes, og de tilsvarende termostatledninger skal tilsluttes.

Ovladac CR-25 (Obr.1,2 a 3)

Elektrické schéma zapojení pro dálkové ovládání pomocí CR-25. Propojte svorkovnici ovladace CR se svorkami ohrívace EC N dle schématu. Vsechny propojovací vodice musí mít prurez alespon 0,5mm². Po zapojení proverte zda zarízení pracuje tak, jak je to popsáno v návodu ohrívace.

Ovladac CR-25 s termostatem TR-1N nebo TR-2 (Obr.4,5 a 6)

Pri zapojování ovladace CR-25 s termostatem TR-1N nebo TR-2, odstrante propojku svorek T1 a T2 na ohrívaci EC-N a zapojte odpovídající vodice termostatu.

Polski Regulator CR-25 (Fig. 1, 2 & 3)

Schemat podłączenia z układem sterowania regulatorem CR-25. Odpowiednie zaciski regulatora CR należy połączyć z zaciskami ogrzewacza EC N zgodnie ze schematem. Wszystkie kable powinny mieć przekrój poprzeczny nie mniejszy niż 0,5 mm². Po podłączeniu elektrycznym należy sprawdzić pracę urządzenia zgodnie z instrukcją instalacji i obsługi nagrzewnicy.

Regulator CR-25 z termostatami TR-1N lub TR-2 (Fig.4, 5 & 6)

Podłączając regulator CR-25 z termostatami TR-1N lub TR-2, należy usunąć połączenie pomiędzy T1 & T2 w ogrzewaczu EC N i podłączyć odpowiednie przewody termostatu.

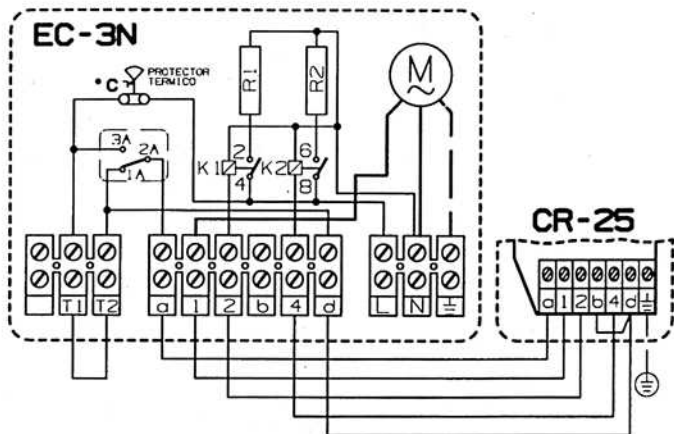
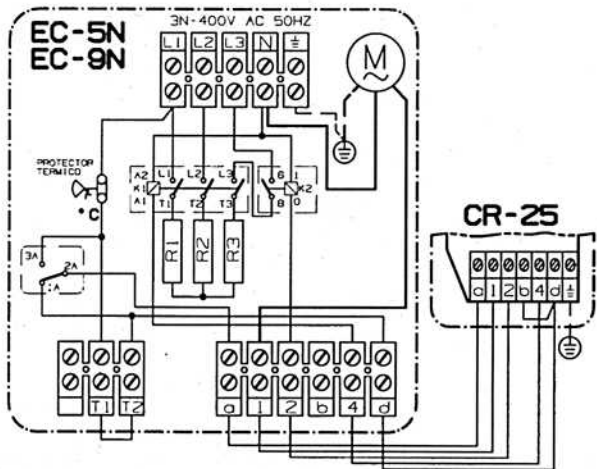

fig 1

fig 2



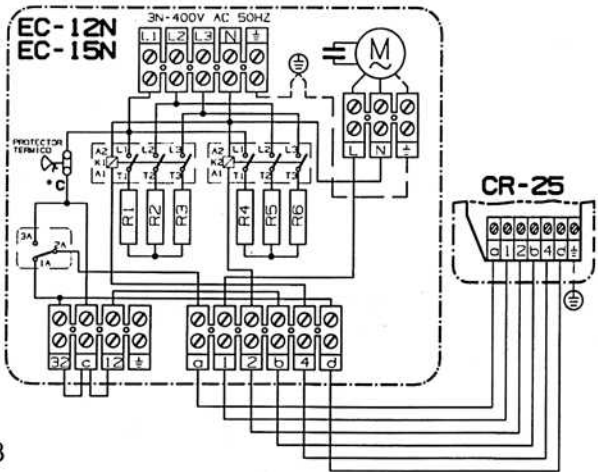
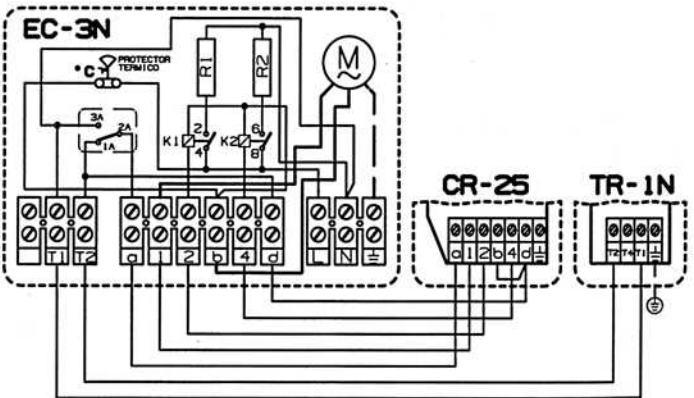

fig 3

fig 4



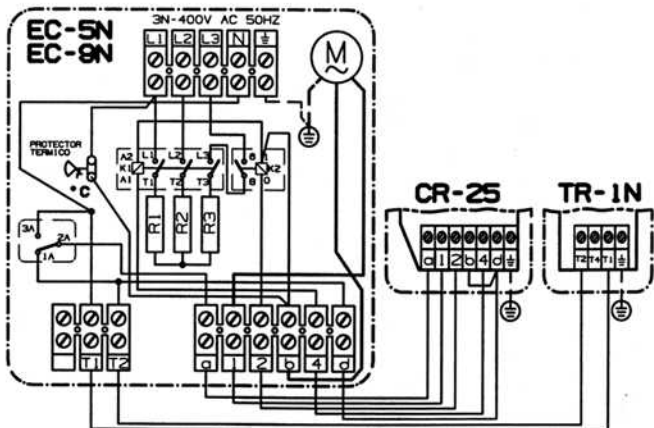

fig 5

fig 6

